

MetaFlex

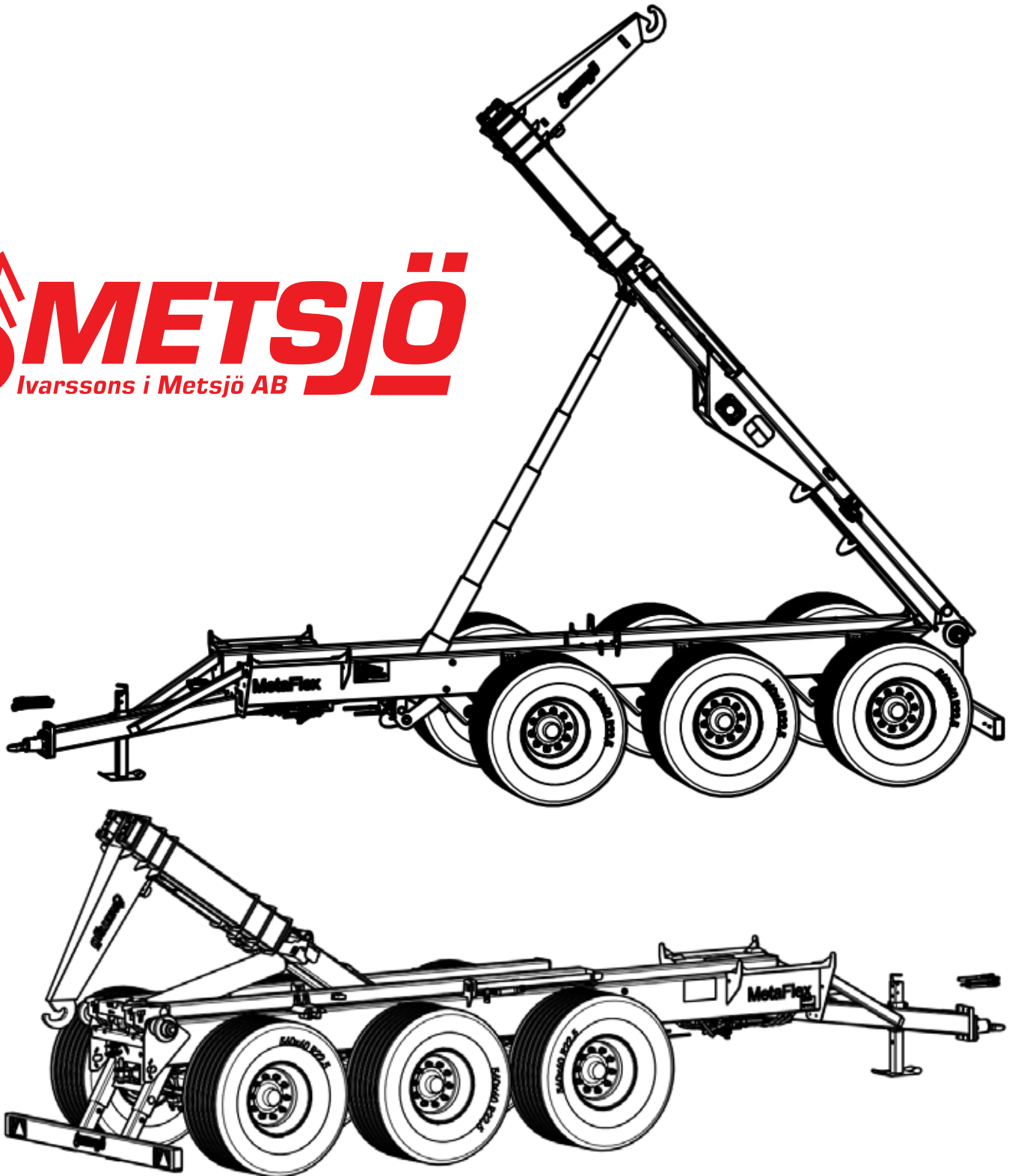

MetaFlex45

Hakenliftanhänger mit geringer
Rahmenhöhe und hoher Kapazität

HEBEKAPAZITÄT

12 Tonnen

KIPPKAPAZITÄT

12 Tonnen

CONTAINERLÄNGEN

4 - 4,5 m

EIGENGEWICHT

2 300 kg

ÖLBEDARF VOM SCHLEPPER

19 L

ACHSENTYP

Pendelachsaggregat BPW

ANFORDERUNGEN

Anschlüsse Ölbedarf Kippen Ölbedarf Aufziehen Kippwinkel Gesamtgewicht

1 DW
1 B

16 L

3 L

60"

14 T.

METAFLEX 45

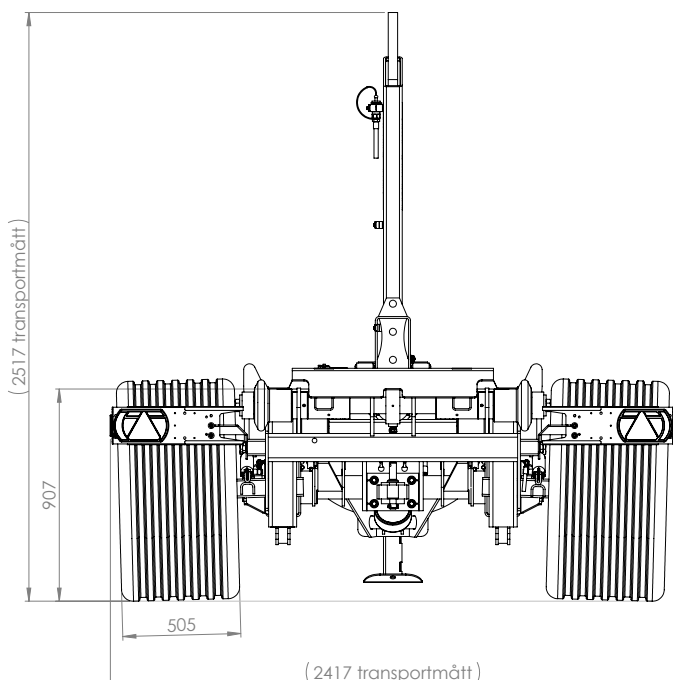
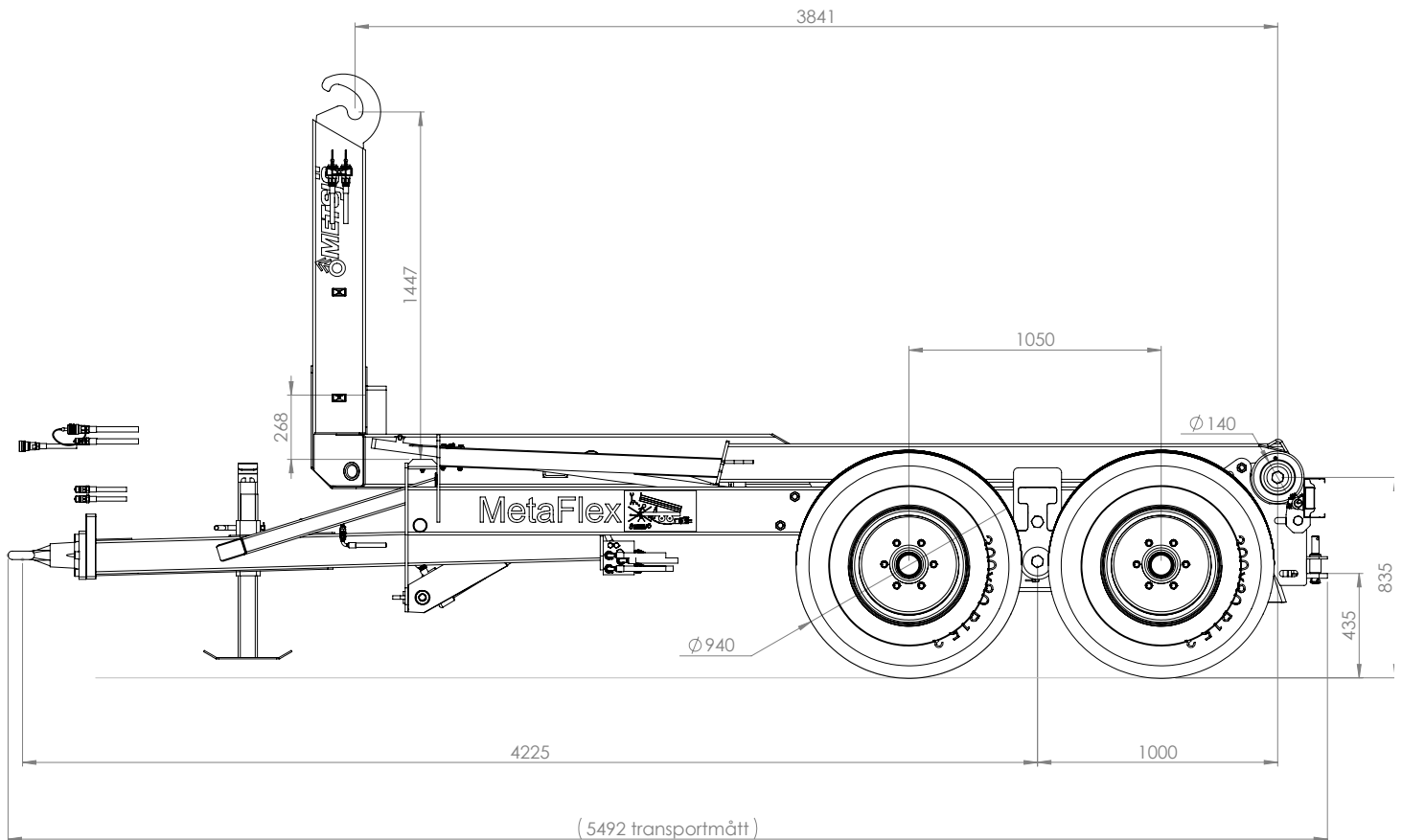

Populäre Zubehöre:

Liftachse

Ölanschluss am Hakenliftturm

Fernbedienung Kippen/Aufziehen

Manuelle lastabhängige Bremsen

Hydraulischer Stützfuß

Hydr. Unterstützung hinten

und vieles mehr

MetaFlex45

mit hydraul.Federung

Kurze und robuste Maschine mit
Nachlaufenkachse als Option

HEBEKAPAZITÄT

12 Tonnen

KIPPKAPAZITÄT

12 Tonnen

CONTAINERLÄNGEN

4 - 4,5 m

EIGENGEWICHT

2 800 kg

ÖLBEDARF VOM SCHLEPPER

19 L

ACHSENTYP

Komplette Achsen mit hydr.Federung

MetaFlex16

Schmiegsamer Pendelachswagen, der drei verschiedene Containerlängen hantiert.
Perfekt für Lohnunternehmer

HEBEKAPAZITÄT

14 Tonnen

KIPPKAPAZITÄT

14 Tonnen

CONTAINERLÄNGEN

4,5 m - 5,05m - 6m

EIGENGEWICHT

3 350 kg

ÖLBEDARF VOM SCHLEPPER

21 L

ACHSENTYP

Pendelachsaggregat BPW

ANFORDERUNGEN

Anschlüsse Ölbedarf Kippen Ölbedarf Aufziehen Kippwinkel Gesamtgewicht

3 DW
1 B

21 L

9 L

75"
62"
50"

21 T.

METAFLEX 16

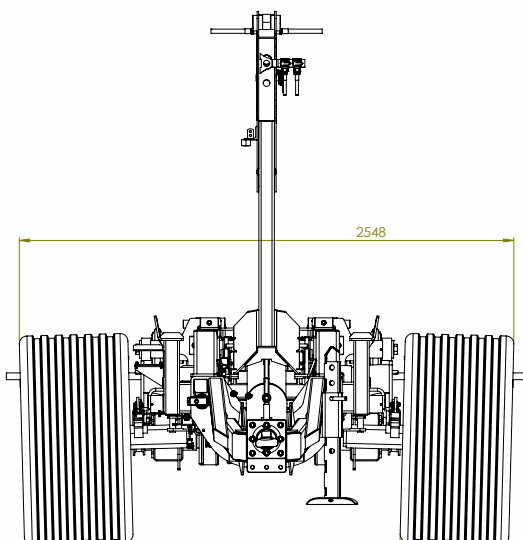
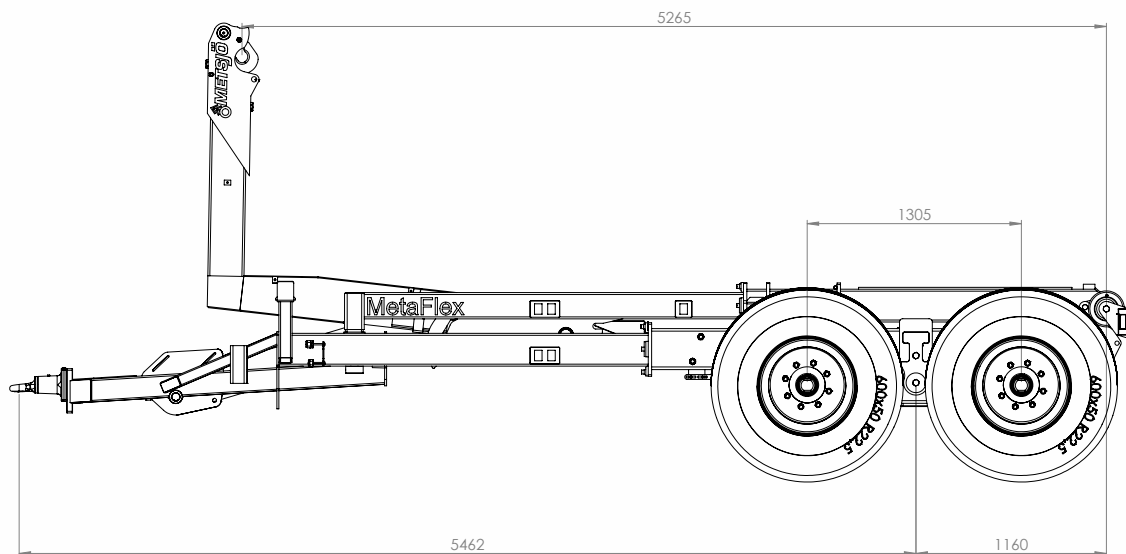
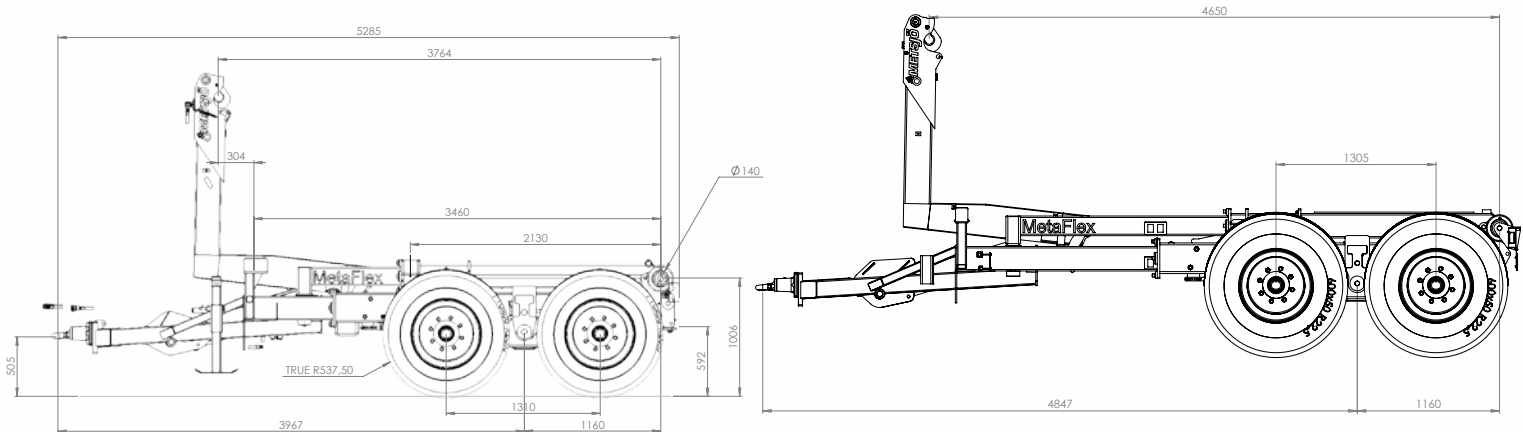

Populäre Zubehöre:

Liftachse

Ölanschluss am Hakenliftturm

Manuelle lastabhängige Bremsen

Hydraulischer Stützfuß

und vieles mehr

MetaFlex16

mit hydraul.Federung

Drei verschiedene Containerlängen mit der gleichen Maschine. | Lenkachse als Option

HEBEKAPAZITÄT

14 Tonnen

KIPPKAPAZITÄT

14 Tonnen

CONTAINERLÄNGEN

4,5 m - 5,05m - 6m

EIGENGEWICHT

3 950 kg

ÖLBEDARF VOM SCHLEPPER

21 L

ACHSENTYP

Komplette Achsen mit hydr.Federung

MetaFlex50-65

Pendelum

Leichter Pendelachsaggregatwagen mit hoher Nutzlast.

HEBEKAPAZITÄT

18 Tonnen

KIPPKAPAZITÄT

18 Tonnen

CONTAINERLÄNGEN

5m - 6,5m

EIGENGEWICHT

4 000 kg

ÖLBEDARF VOM SCHLEPPER

47 L

ACHSENTYP

Pendelachsaggregat BPW

ANFORDERUNGEN

Anschlüsse Ölbedarf Kippen Ölbedarf Aufziehen Kippwinkel Gesamtgewicht

2 DW
1 B

29 L

Rücklauf
18 L

52"

21 T.

METAFLEX 50-65

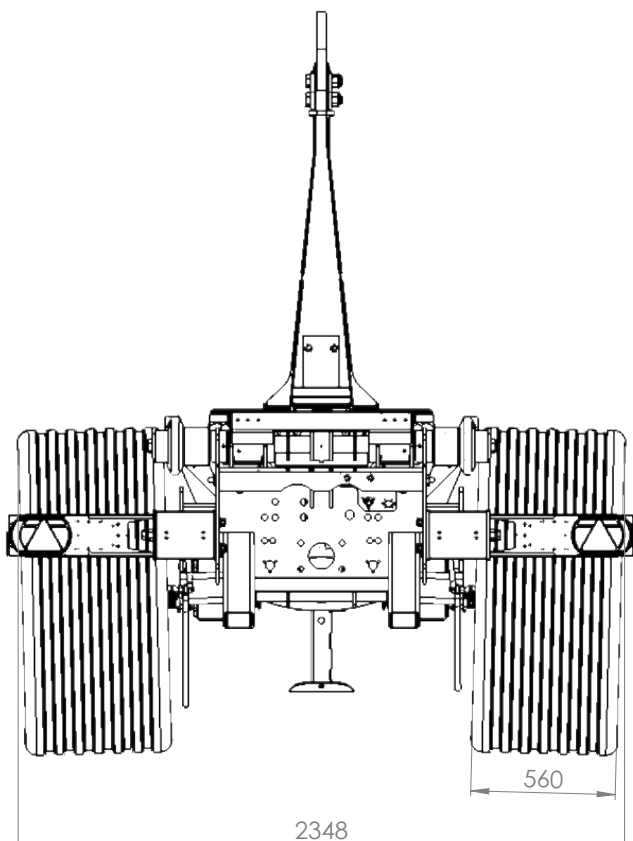
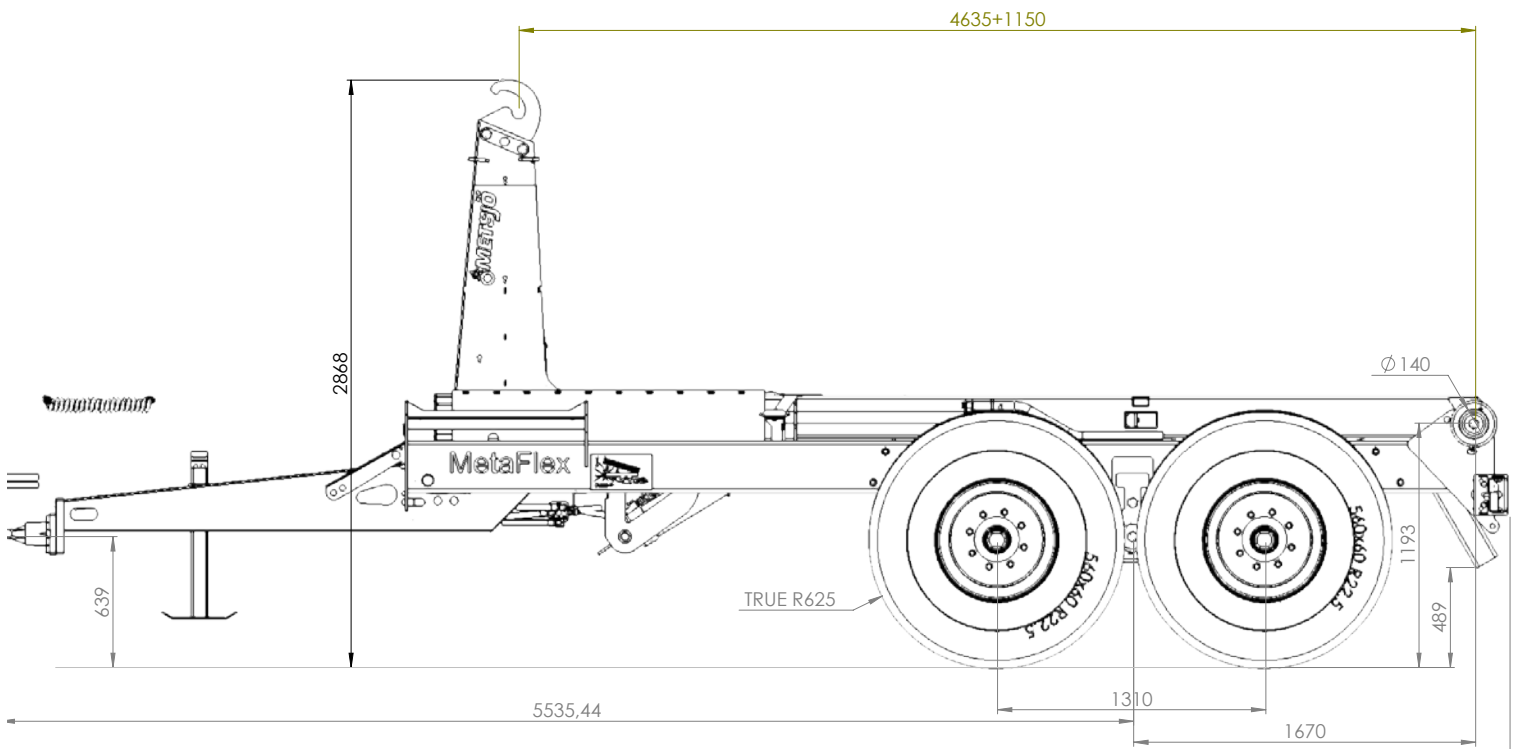

Populäre Zubehöre:

Liftachse

Ölanschluss am Hakenliftturm

Manuelle lastabhängige Bremsen

Hydraulischer Stützfuß

Hydr.Abstützung hinten

Hydraulisches Ventilpaket

und vieles mehr

MetaFlex50-65

Gutausgestatteter, leichter Wagen in Standardausführung: Lenkachse, hydr. Sicherheitsbalk eigenartiges Kipp/aufziehsystem

HEBEKAPAZITÄT

20 Tonnen

KIPPKAPAZITÄT

20 Tonnen

CONTAINERLÄNGEN

5m - 6,5m

EIGENGEWICHT

4 470 kg

ÖLBEDARF VOM SCHLEPPER

47 L

ACHSENTYP

Komplette BPW Achsen mit hydraulische Federung

ANFORDERUNGEN

Anschlüsse Ölbedarf Kippen Ölbedarf Aufziehen Kippwinkel Gesamtgewicht

3 DW
1 B

29 L

Rücklauf
18 L

52"

24 T.

METAFLEX 50-65

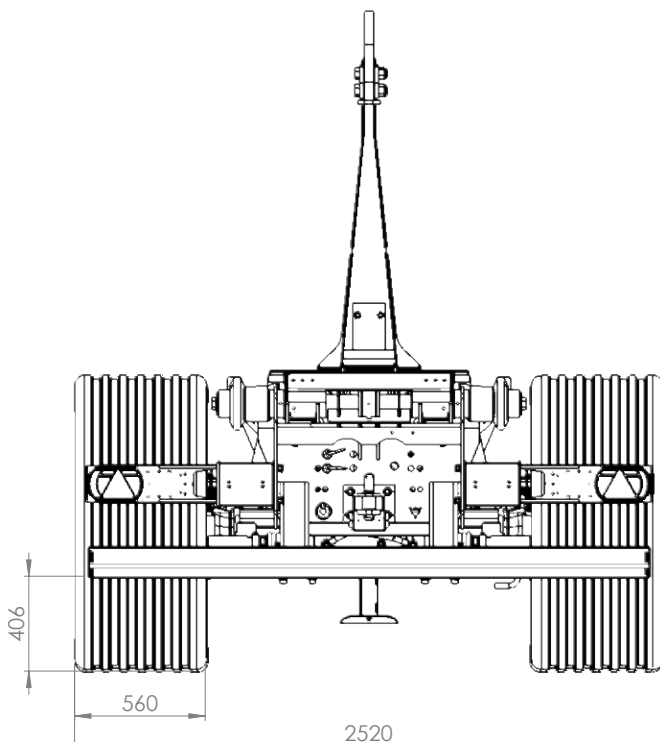
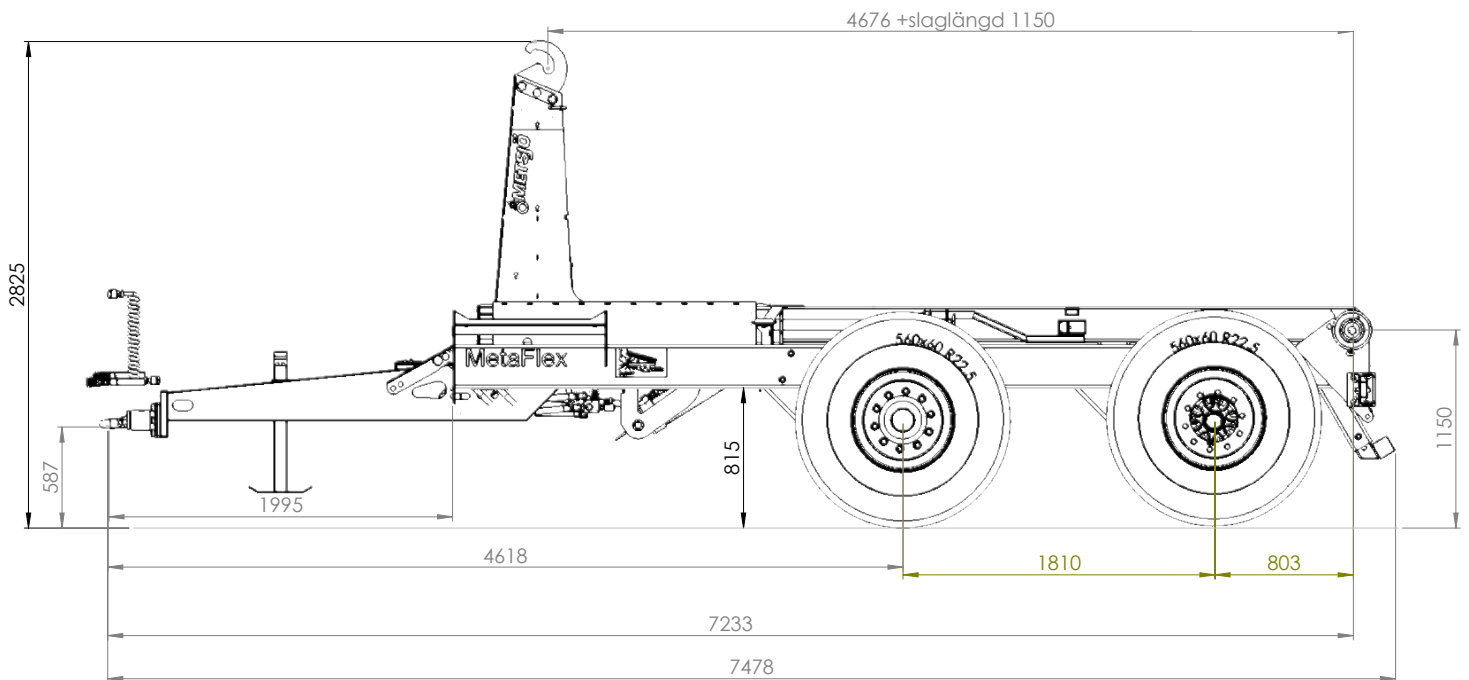

Populäre Zubehöre:

Liftachse

Ölanschluss am Hakenliftturm

Automat. lastabhängige Bremsen

Große Reifenauswahl

und vieles mehr

MetaFlex50-65

Trium

Ein kurzer Dreiachser, der fast alles bewältigt. Perfekt für große Silgaemulden. Serienmäßig mit Lenkachse und hydr. Sicherheitsbalk

HEBEKAPAZITÄT

22 Tonnen

KIPPKAPAZITÄT

22 Tonnen

CONTAINERLÄNGEN

5m - 6,5m

EIGENGEWICHT

5 000 kg

ÖLBEDARF VOM SCHLEPPER

47 L

ACHSENTYP

Komplette BPW Achsen mit hydraulische Federung

Anschlüsse Ölbedarf Kippen Ölbedarf Aufziehen Kippwinkel Gesamtgewicht

3 DW
1 B

29 L

Rücklauf
18 L

52"

34,5 T.

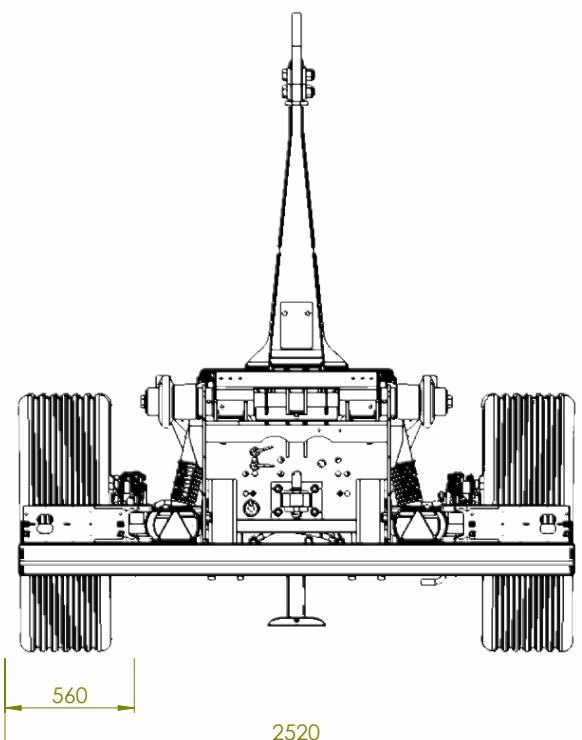
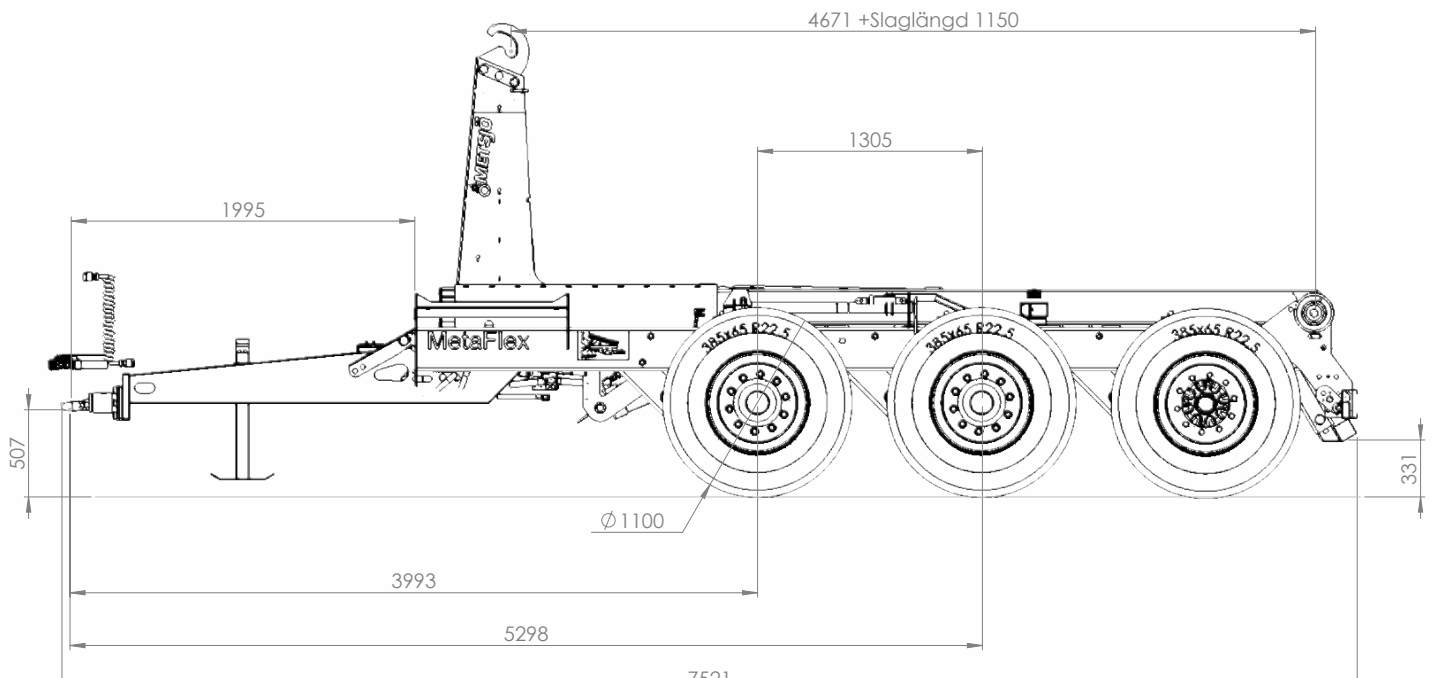

Populäre Zubehöre:

Liftachse

Ölanschluss am Hakenliftturm

Automat. lastabhängige Bremsen

Zusätzliche Nachlauflenkachse

Ölmanometer

und vieles mehr

MetaFlex60-75

Ein flexibler Wagen mit einem sehr niedrigen Eigengewicht und großer Nutzlast. Serienmäßig mit Lenkachse und hydr. Sicherheitsbalk

HEBEKAPAZITÄT

28 Tonnen

KIPPKAPAZITÄT

28 Tonnen

CONTAINERLÄNGEN

6 m - 7,5 m

EIGENGEWICHT

5 800 kg

ÖLBEDARF VOM SCHLEPPER

68 L

ACHSENTYP

Komplette BPW Achsen mit hydraulische Federung

ANFORDERUNGEN

Anschlüsse Ölbedarf Kippen Ölbedarf Aufziehen Kippwinkel Gesamtgewicht

3 DW
1B

48 L

Rücklauf
20L

50"

34,5T.

METAFLX 60-75

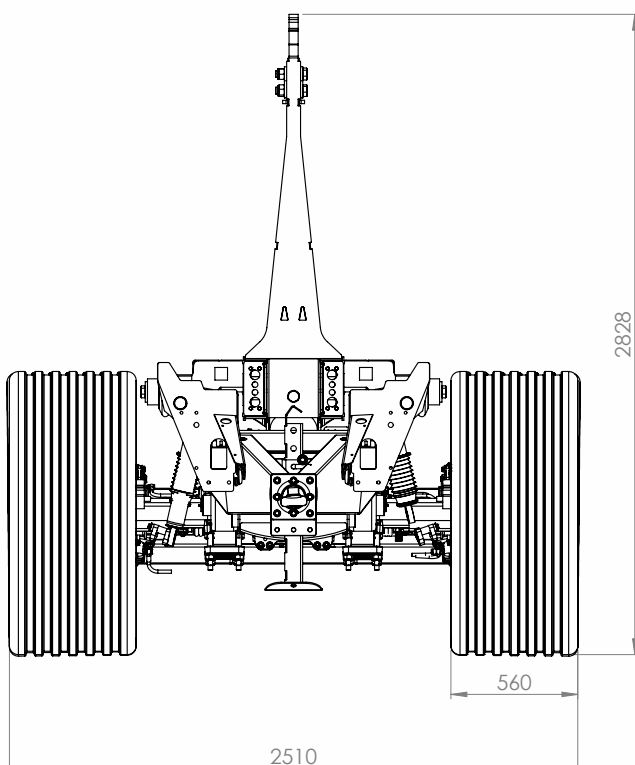
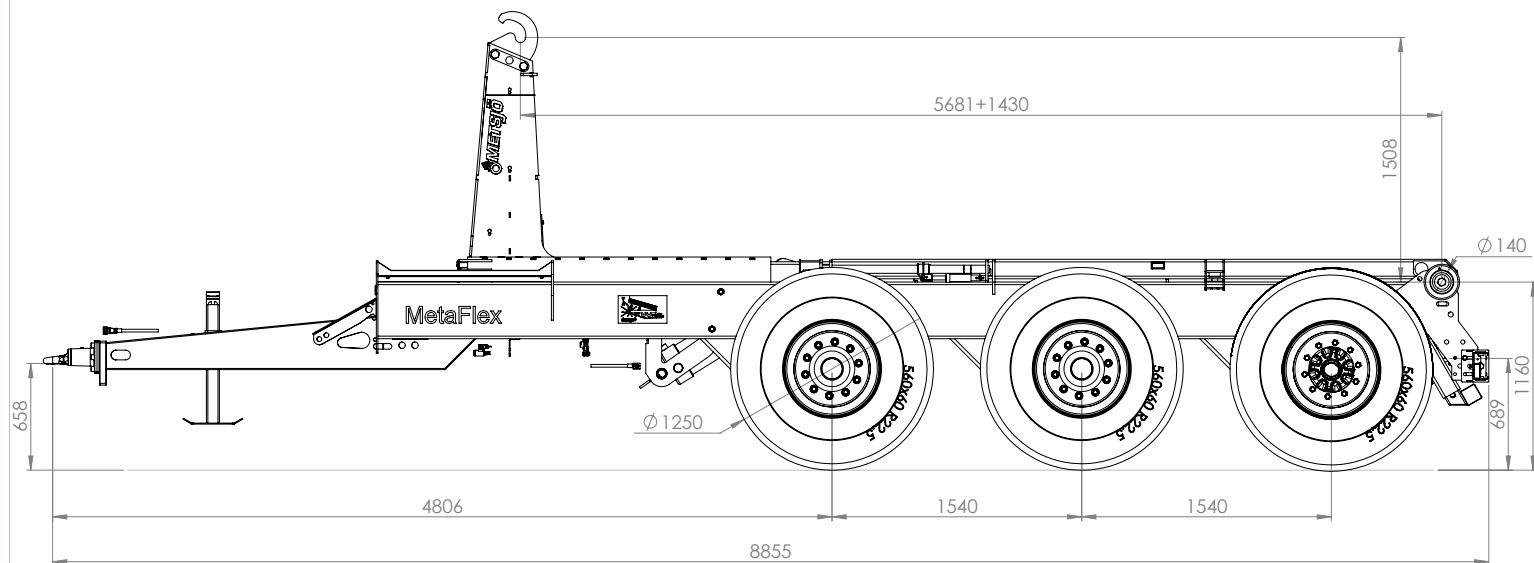

Populäre Zubehöre:

Liftachse

Ölanschluss am Hakenliftturm

Automat. lastabhängige Bremsen

Zusätzliche Nachlauflenkachse

Große Reifenauswahl

und vieles mehr

Multikupplung

Öffnet eine Reihe Möglichkeiten

Ein-Mann-Kette Lösungen - Häcksler/Hackschnitzel

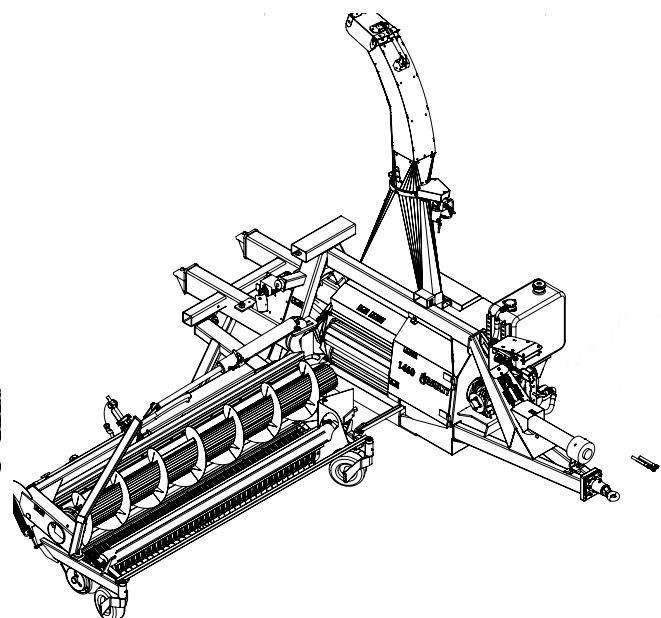
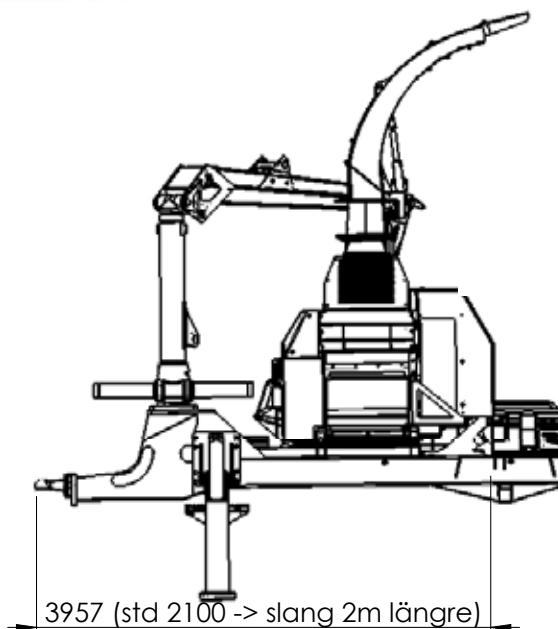
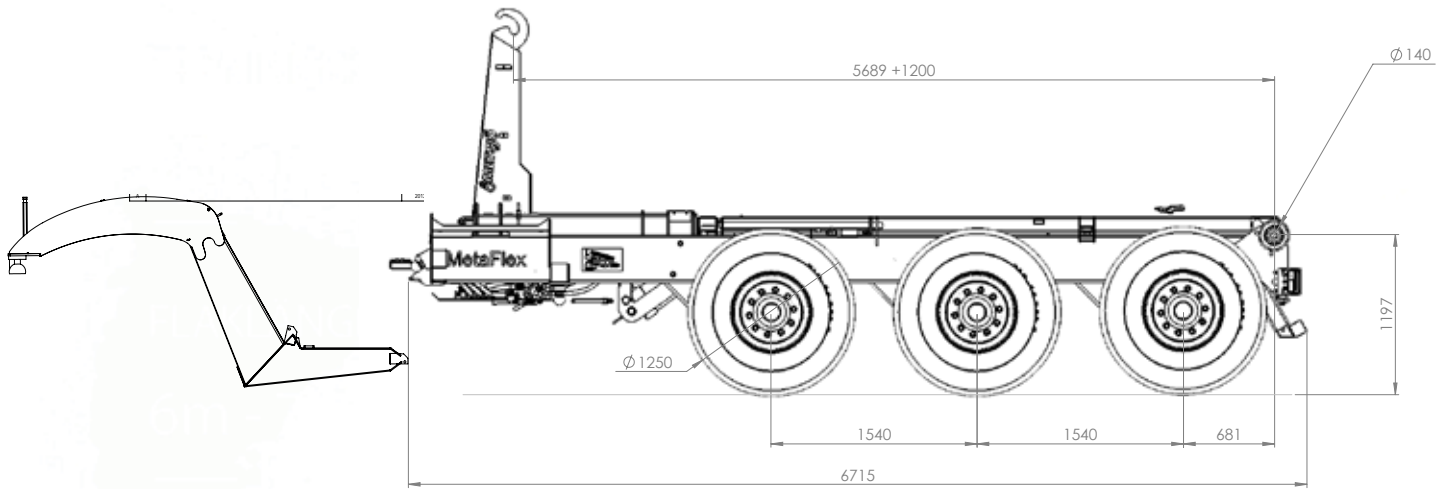
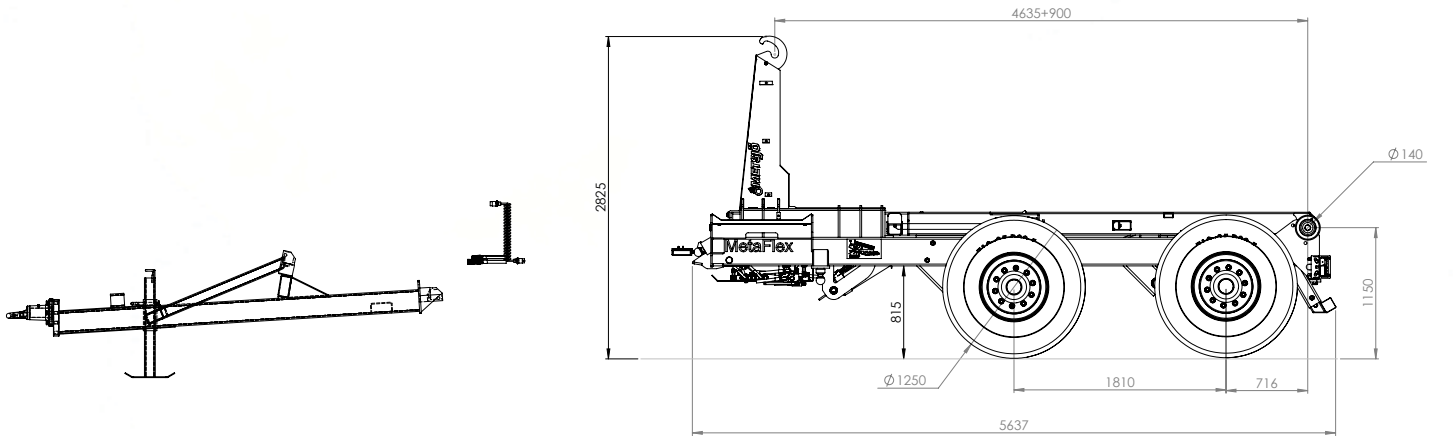

MetaFlex60-75 mit Gleisketten

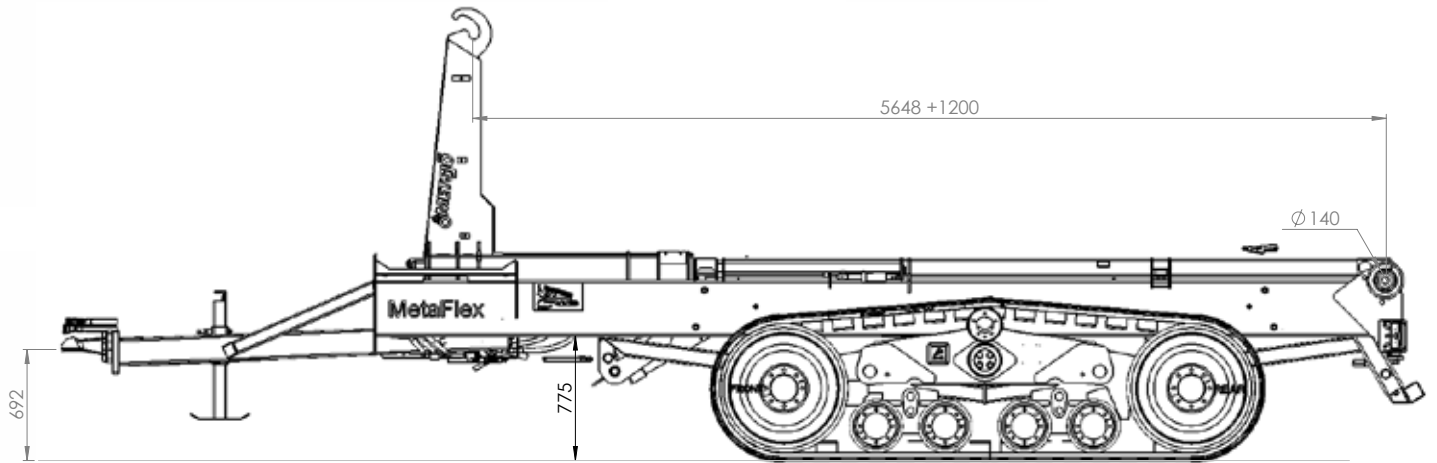

Automatische Kupplung Der Wagen ohne auszusteigen einkoppeln

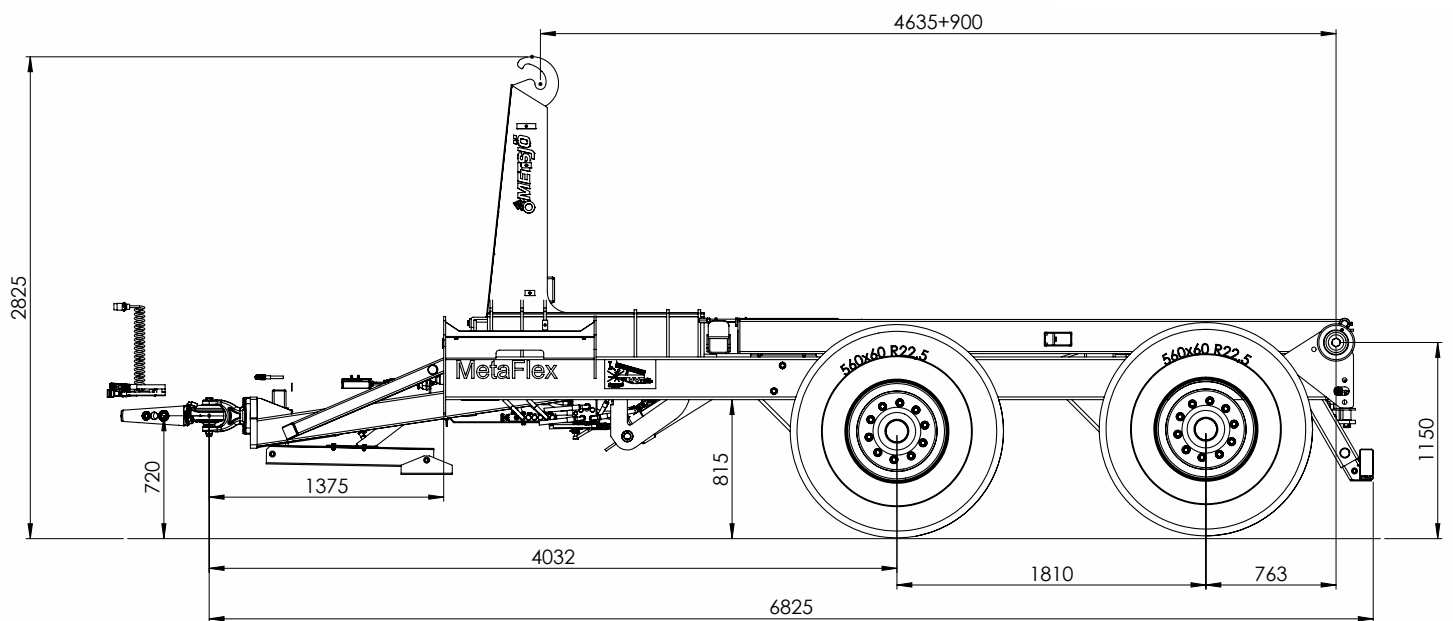

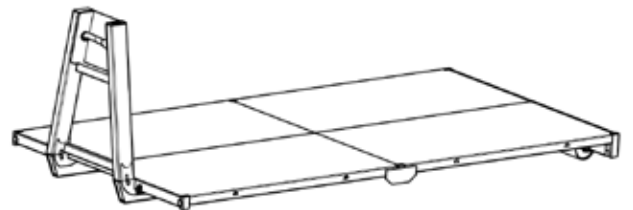
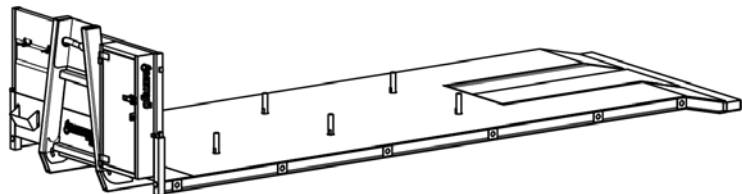
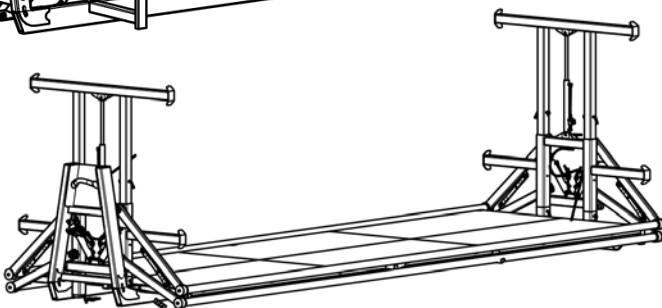
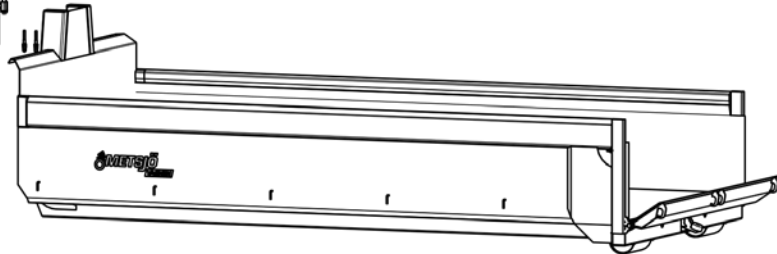
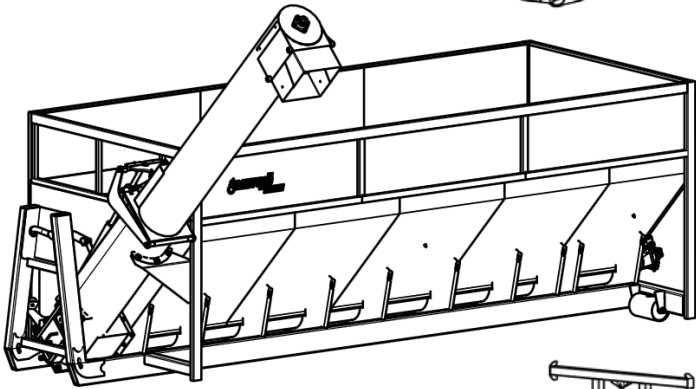
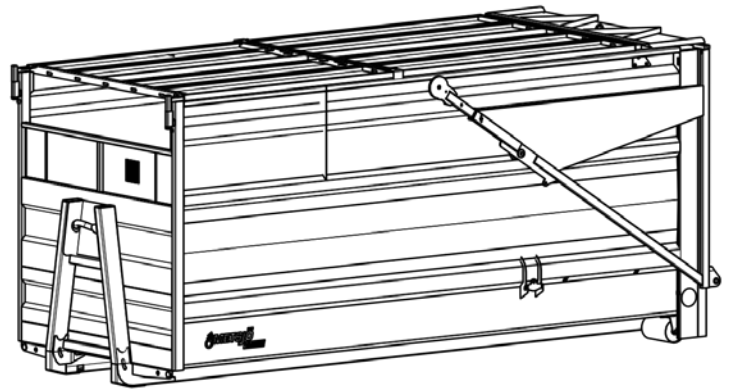
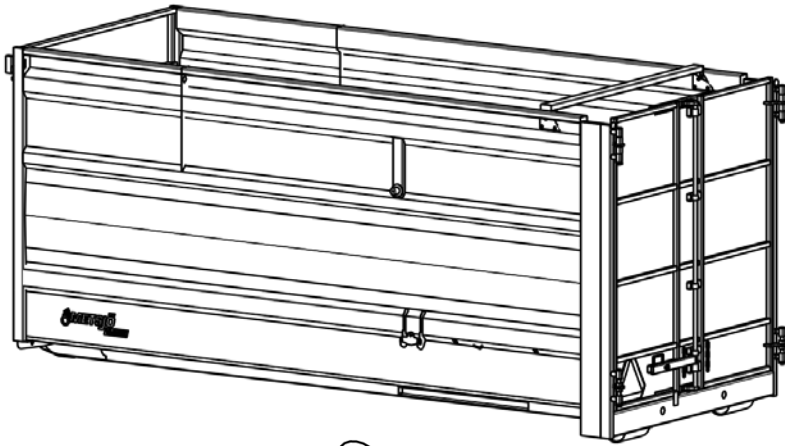
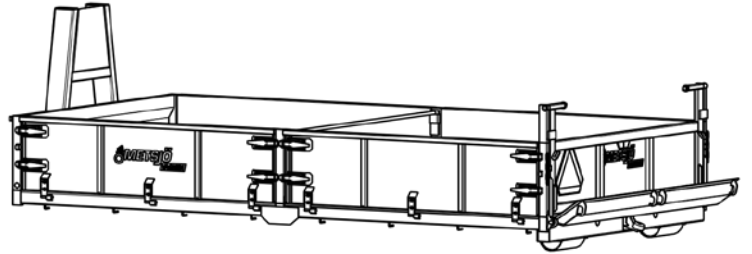
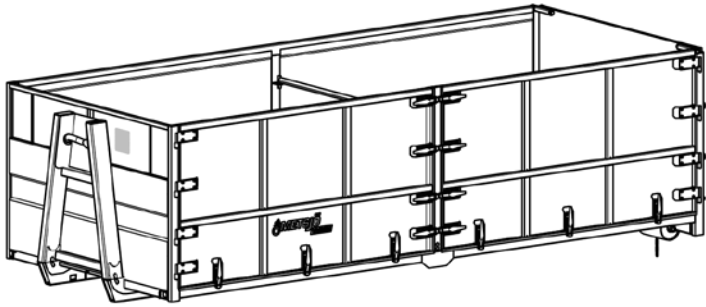
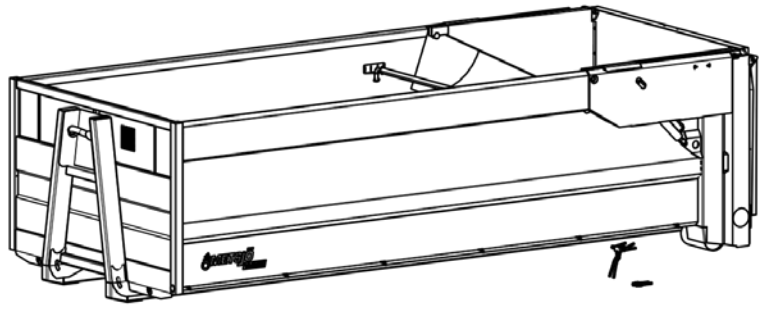
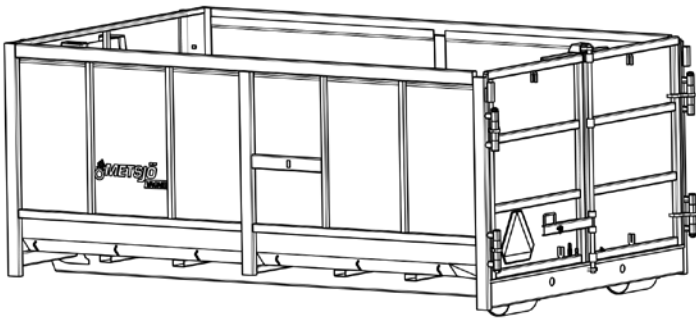

www.metsjo.de
info@metsjo.se



Hier scannen