

Pöttinger EUROCAT

Faucheuses à tambours



97+013.03.0205



PÖTTINGER

Faucheuses à tam Pour les condi



Les prairies marquent le paysage de beaucoup de régions. L'exploitation des surfaces fourragères procure emploi et revenu dans le secteur agricole. Un fourrage de qualité représente l'élément essentiel de la rentabilité des productions de viande et de lait. Si la récolte du fourrage n'est pas effectuée avec le plus grand soin, des manques à gagner considérables dans la production laitière et bovine peuvent en être la conséquence. La qualité de la coupe et du suivi du terrain conditionnent très fortement la qualité du fourrage. La faucheuse à tambours se distingue par sa grande capacité de transfert du fourrage les rendant très peu tirantes. Alors que certains constructeurs ont abandonné la production des faucheuses à tambours, Pöttinger poursuit le développement de ces produits.

**"Celui qui nage dans le sens du courant retourne dans le passé.
Celui qui nage à contre courant façonne l'avenir".**

Wolfgang Kownatka

bours Pöttinger – tions les plus sévères



Page 4 – 5

*Vers l'avenir en toute sécurité avec
Pöttinger*

Page 6 – 7

Le tambour de fauche

Page 8 – 9

*Changement rapide des couteaux et
entretien*

Page 10 – 11

Faucheuses frontales

EUROCAT α -motion

Largeur de travail de 3,05 m

Page 12 – 13

Faucheuses frontales

EUROCAT classic

Largeur de travail de 2,70 à 3,05 m

Page 14 – 17

*Faucheuses portées arrières **EUROCAT***

Largeur de travail de 2,70 à 3,05 m

Page 18 – 19

Le conditionneur – Extra Dry

Page 20

*Faucheuses portées arrières **CAT***

Largeur de travail de 1,65 à 2,25 m

Page 21

Données techniques

Page 22 – 23

Equipements

Page 24

Généralités

L'avenir en toute sécurité avec Pöttinger



Table vibrante MAST



Test d'entraînement



Enceinte climatique



Contrôle des composants

Simulation des conditions d'utilisation

Le nouveau centre de recherche et d'essais qui vient d'ouvrir ses portes compte parmi les plus grandes innovations technologiques d'Autriche. Pöttinger a pris ses quartiers dans ce centre d'essais moderne, simulant les conditions d'utilisations les plus sévères et permettant de définir les limites de résistance des pièces et matériaux.

Le **banc d'essais multiaxial nommé MAST** constitue l'équipement le plus impressionnant de ce nouveau centre et permet de simuler des accélérations dignes d'une fusée et des vibrations comme le pire des tremblements de terre. Des charges de 4,5 tonnes peuvent être testées sur ce banc d'essais unique dans le machinisme agricole.

Les **trains d'entraînement** sont également testés sur banc d'essais. Les contraintes d'utilisation sur le train d'entraînement sont simulées. Des puissances d'entraînement de 250 kW/340 ch et des couples de 5000 Nm peuvent être générés.

Le chaud et le froid pour les composants électroniques dans la **chambre climatisée**. Des composants électriques subissent des conditions de température de -70° à +180°.

Un **banc d'essais spécial**, muni de vérins hydrauliques et pneumatiques extrêmement sensibles et dynamiques permettent de contrôler la longévité des pièces d'usure, des bâtis et des chariots de transport.



Pöttinger, le "Best Innovator"

Le potentiel d'innovation de Pöttinger est également reconnu au niveau international. Le prix de l'innovation "Best Innovator" récompense les entreprises présentant les meilleures innovations. Pöttinger s'est affirmé dans un environnement très compétitif parmi plus de 100 entreprises et s'est classé dans le Top 10. A côté des géants de l'innovation comme BMW, Bosch et Siemens.



Florian Haslauer

Klaus Pöttinger

Concept de commande d'avenir

La gamme « intelligente » du constructeur autrichien comprend une grande palette de boîtiers de commande électroniques.

La société Pöttinger teste déjà depuis de nombreuses années, en collaboration avec les principaux constructeurs tracteurs, les nouveaux concepts de commande ISOBUS.

Le système ISOBUS permet à l'agriculteur de commander d'un seul terminal, différents outils traînés ou portés de différentes marques. Pöttinger propose la plus large palette de produits à commande ISOBUS du marché.

Avantages du système :

Commande fonctionnelle de toutes les machines par un seul terminal, contrôle et automatisation des fonctions et enregistrement et traitement efficace des données.

Service

Le site d'information et de service : www.poettinger.at

- Information produit avec séquences vidéo.
- Un site de téléchargement de notices d'utilisation, prospectus, d'images, etc.



Tambour de fauche – Pour les conditions extrêmes

Les faucheuses à tambours sont réputées pour leur qualité de coupe irréprochable, sans risque de bourrage. La conception des tambours Pöttinger garantit un très bon flux du fourrage grâce à un très grand dégagement.

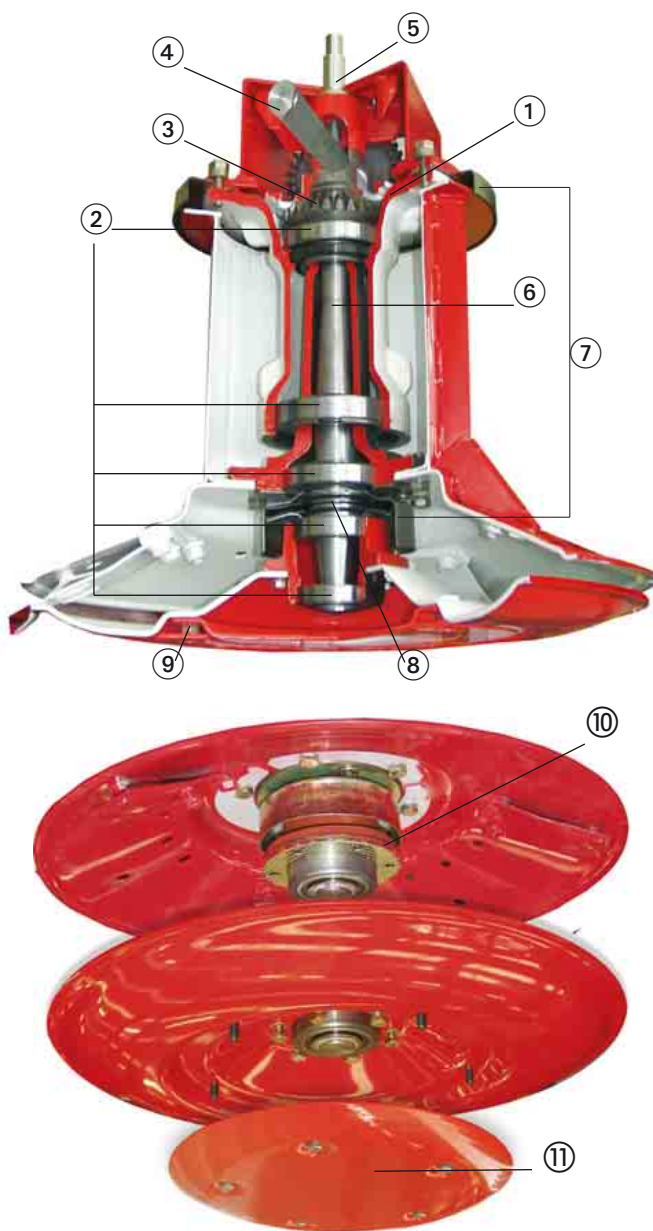

Qualité supérieure des matériaux – Carter en fonte robuste ①. Usinage précis dans le centre d'usinage CNC.

Roulements – Roulements à billes de précision ② pour des conditions extrêmes.

Pignons et arbres d'entraînement – Pignons coniques silencieux ③, lubrifiés en permanence par bain d'huile. L'arbre d'entraînement hexagonal ④, disposé entre les tambours, se démonte très facilement en cas de besoin.

Réglage centralisé et en continu de la hauteur de coupe (version Plus) ⑤. La hauteur de coupe se règle de manière centralisé ⑥, de 40 à 65 mm, pour les 4 tambours simultanément. L'axe de réglage central ne tourne pas, évitant ainsi la rotation des patins, même en position relevée – Fonctionnement très silencieux. Ce dispositif de réglage robuste est sans entretien.

Carters de protection débordants – L'axe central de chaque tambour est protégé au niveau de la plage de réglage par des carters de protection débordants ⑦.

Lubrification permanente – La totalité de la plage de réglage est lubrifiée en permanence ⑧ et protégée ainsi contre la corrosion. Un soufflet en caoutchouc empêche la pénétration de saleté et d'humidité, garantissant ainsi la fiabilité.

Patins – Les patins sont constitués ⑨ de deux parties boulonnées. Remplacement simple et économique en cas d'usure. Pour les faucheuses sans réglage centralisé de la hauteur de coupe, le montage d'entretoises ⑩ permet d'atteindre différentes hauteurs de coupe.

Patins surélevés – La protection parfaite pour la couche végétale – Les patins surélevés ⑪ garantissent une bonne préservation de la couche végétale, surtout en conditions humides et accidentées. Les patins en acier à grain fin augmentent la hauteur de coupe de 20 mm. Des hauteurs de coupe jusqu'à 85 mm sont donc possibles !

Passage optimisé

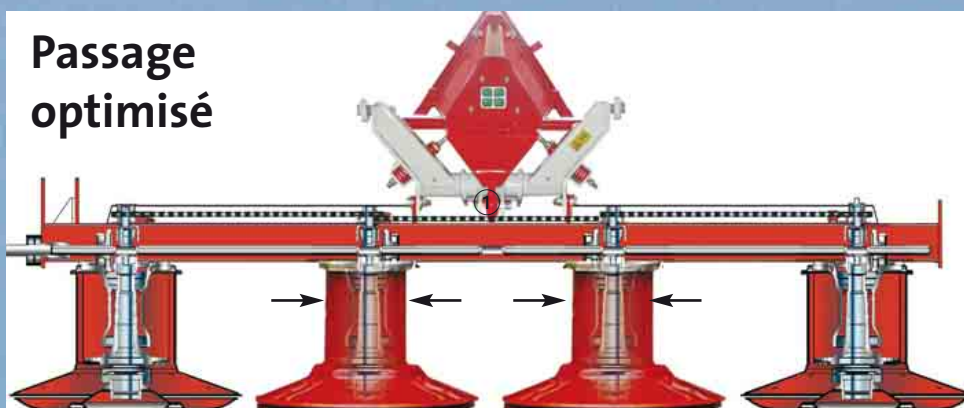

Pour optimiser le passage, les tambours intérieurs ① ont un diamètre plus faible pour améliorer la formation d'andain en présence importante de fourrage et rendre ainsi la faucheuse très peu tirante.

Réglage centralisé



Un assemblage sûr

Les tambours de fauche sont vissés de l'extérieur sur la poutre permettant ainsi un démontage rapide.



EUROCAT 315 H

Changement rapide des couteaux

Une longue utilisation dans des conditions difficiles impose une grande qualité de couteaux. Les couteaux Pöttinger sont en acier à ressort de première qualité. Le dispositif de changement rapide des couteaux permet un entretien rapide et facile.

Changement rapide des couteaux – C'est aussi simple que ça :

Le dispositif de changement rapide des couteaux équipe de série toutes les faucheuses à tambours Pöttinger. Une lame de ressort munie d'un téton maintient de manière sûre le couteau.



1. Repousser la lame de ressort vers la bas avec la clé.
2. Remplacer le couteau.
3. Retirer la clé et la manipulation est finie avec une sécurité maximale

La lame de ressort est boulonnée au tambour et peut être facilement remplacée si besoin.

En cas d'usure localisée du tambour, la position des lames de ressort peut être décalées.

Original **L'original ne peut être copié**

inside

- Faible usure
- Longévité accrue
- Robustesse
- Interchangeabilité
- Disponibilité garantie
- Travail parfait

Aussi, lors de votre achat, exigez l'original avec le trèfle.



Entretien – L'accès facile

La durée de la récolte est courte et précieuse. Une grande attention a donc été accordée à la facilité d'entretien.



Protections latérales rabattables pour faciliter le nettoyage et l'entretien et réduire la largeur de transport.

Les protections rabattues peuvent être fixées. La toile de protection avant s'enroule.

EUROCAT 275 H ED

EUROCAT 316 CX-motion



EUROCAT α -motion

La conception de la nouvelle tête d'attelage α -motion constitue une révolution dans le domaine des faucheuses frontales. La faucheuse peut être attelée facilement et rapidement à n'importe quel tracteur équipé d'un relevage frontal – peu importe sa taille et son type de relevage. Le châssis-porteur "actif" représente une nouveauté mondiale. Il réagit immédiatement aux irrégularités du sol. Résultat : préservation du sol, de la couche végétale et de la machine.

Les 3 phases de l'attelage

- ① Fixer le triangle d'attelage rapide avec les chaînes de limitation.
- ② Positionner l'arbre à cardans.
- ③ Brancher la prise hydraulique Simple Effet.

Attelage simple et rapide – indépendamment de la taille et du type de tracteur.

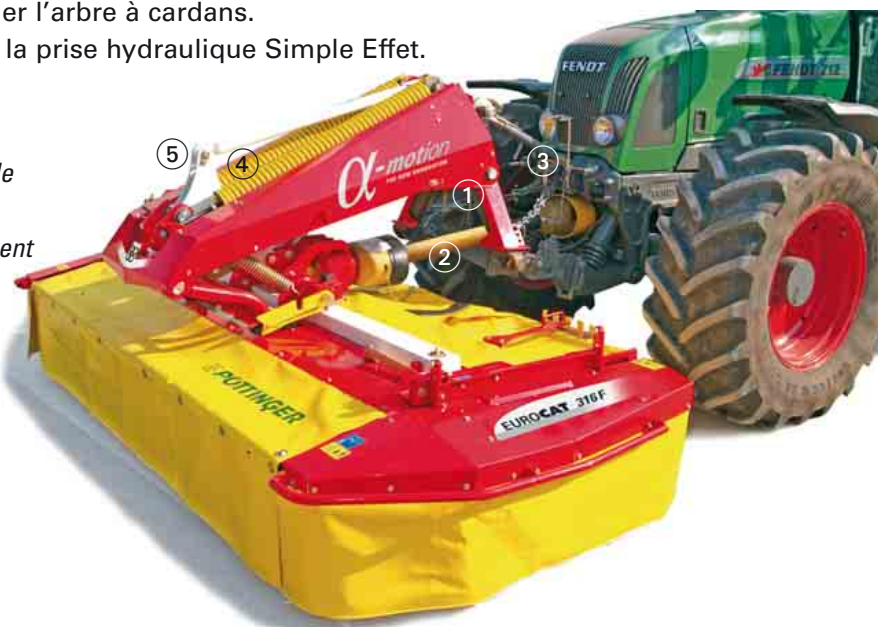

④ Suspension à ressort à réaction instantanée

Deux ressorts de grande taille sont intégrés dans le bâti d'attelage. Les ressorts ont pour effet un délestage uniforme de la barre de coupe sur une grande distance de travail. Délestage simple et efficace dans toutes les conditions d'utilisation.

Position optimale du centre de gravité

La géométrie particulière de la tête d'attelage permet de conserver une position très avantageuse du centre de gravité, quelque soit la position de travail.

Relevage – il est réalisé par un vérin simple effet.

⑤ Châssis porteur "actif"

Chaque mouvement du groupe faucheur déclenche une réaction du châssis porteur, pour réaliser une "coupe flottante". Dans une descente, le châssis s'abaisse et dans les montées, il se relève.

La préservation sans égale de la couche végétale est réalisée grâce à ce guidage parfait par-dessus toutes les inégalités, même en conditions humides et à vitesse élevée. Le groupe faucheur est protégé contre les chocs violents.

Hauteurs de levage supplémentaires

Ce châssis porteur "actif" permet un dégagement supplémentaire par rapport au sol.



α alpha -motion

Design extraordinaire –
Le design particulier dégage
la vue sur la faucheuse.



EUROCAT *classic* – Faucheuses frontales

La réduction du poids fût l'objectif principal lors du développement de la nouvelle faucheuse à tambours frontale EUROCAT Classic. Construction compacte et utilisation de matériaux légers représentent les caractéristiques importantes de ces faucheuses.

Tête d'attelage compacte

Une des caractéristiques principales de la version classique réside dans sa potence d'attelage compacte qui rapproche la faucheuse du tracteur. Le boîtier est en position basse, réduisant ainsi les angles de la transmission à cardans.

Réduction de poids

Le poids de la faucheuse a été réduit grâce à la tête d'attelage compacte et grâce aux tôles de protection en aluminium.

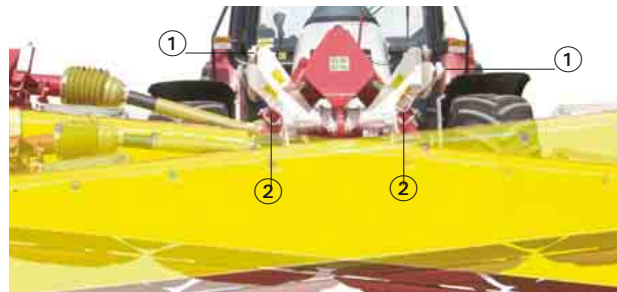
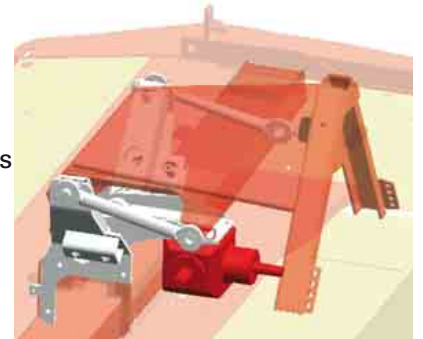

Adaptation au sol par excellence

La potence centrale est à l'origine de la parfaite adaptation au sol. La fixation à 3 points, montée sur rotules (1) et complétée par un 3ème point télescopique permet un

déplacement multidirectionnel du groupe faucheur, pour un suivi du sol précis. Des ressorts de stabilisation (2) sont intégrés dans cette potence pour stabiliser la faucheuse au transport.

Disques d'andainage réglables individuellement

Les disques d'andainage (3) des EUROCAT Classic sont réglables individuellement de chaque côté de la faucheuse. En option, une paire de disques d'andainage additionnels peut compléter l'équipement.



Suspension à ressorts et 3ème point télescopique

La suspension est simple mais efficace. Deux ressorts robustes (4) assurent une pression constante sur toute la largeur du lamier. La pression est réglable rapidement et simplement par ajustement de la longueur des chaînes.

Le 3ème point télescopique (5) intervient spécifiquement dans les "cuvettes"



EUROCAT 316 F classic

EUROCAT – Faucheuses portées

Le choix technique et le bon réglage conditionnent fortement la qualité du fourrage. Les conditions préalables résident dans la qualité de l'adaptation au sol, de la coupe et de la hauteur de coupe appropriée. Sur les faucheuses à tambours portées EUROCAT, ces exigences ont été transformées sans compromis en détails techniques innovants.

Attelage et entraînement

Attelage et dételage : La faucheuse s'adapte facilement aux différents types de tracteurs grâce à la tête d'attelage munie de pitons réglables ①.

Entraînement

L'ensemble du train d'entraînement est robuste et surdimensionné. Deux arbres à cardans et un renvoi d'angle ② garantissent une transmission sûre de la puissance. L'arbre d'entraînement hexagonal est lubrifié par bain d'huile. Un fonctionnement silencieux est garanti.

Sécurité à friction et roue libre protègent contre les surcharges.

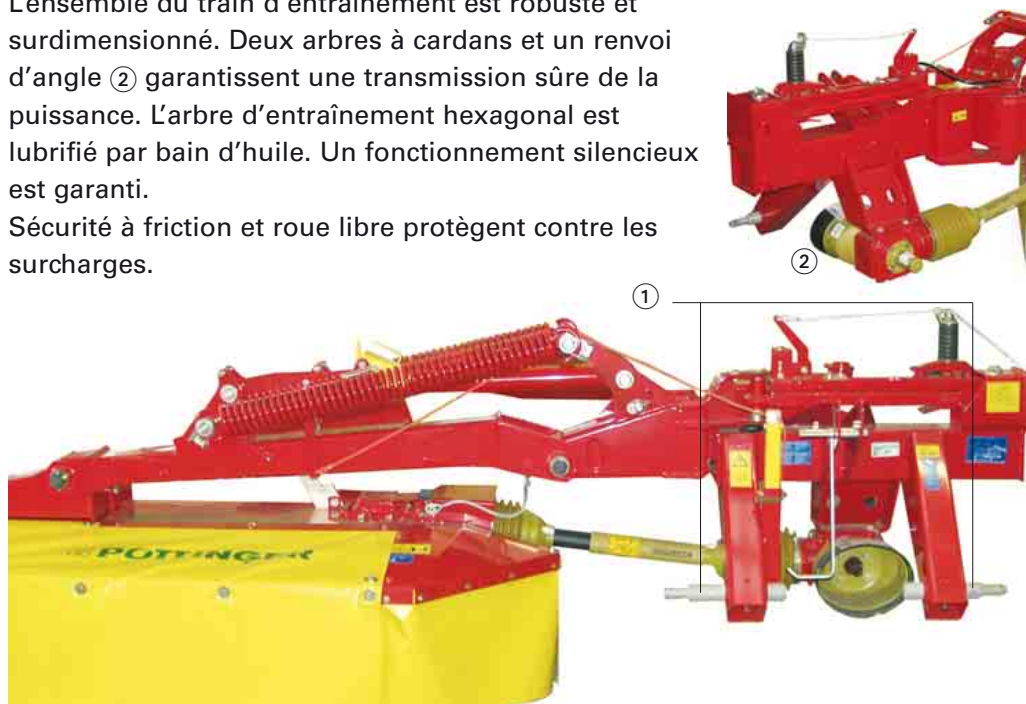

Suspension efficace

Deux gros ressorts de suspension ① garantissent une "coupe flottante" et une pression constante sur toute la largeur du lamier. La pression au sol est réglable facilement et rapidement par broche ② - **6 positions et sans outillage** – Selon que la faucheuse est équipée de disques d'andainage ou d'un conditionneur. Le verrou mécanique ③, permet de bloquer les ressorts pour dételer ou atteler en toute sécurité.

La couche végétale doit être préservée. Aussi, l'adaptation au sol avec une pression constante représente une exigence essentielle issue de la pratique. L'articulation centrale en relation avec un réglage précis de la pression au sol assure une préservation maximale de la couche végétale sur toute la largeur de coupe.

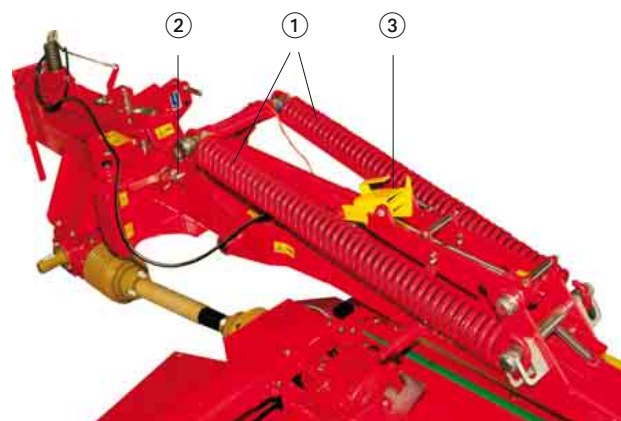

Réglages :

- **Terrains secs et durs**
Augmentation de la pression au sol pour éviter le pianotage de la faucheuse à vitesse d'avancement élevée.
- **Terrains humides et souples**
Réduction de la pression au sol pour préserver la couche végétale.

Articulation centrale – Adaptation au sol unique

L'articulation centrale de l'EUROCAT soulage le lamier sur toute la largeur. En comparaison avec un accrochage latéral classique, la traction latérale et la résistance à l'avancement sont fortement réduites.

Un énorme avantage pour les faucheuses conditionneuses et dans les pentes.

Grand débattement

Un grand débattement est particulièrement important sur les surfaces en pentes ou accidentées. L'articulation centrale permet une réaction rapide aux changements de conditions.

Relevage en bout de parcelle

Lors des manœuvres en bout de parcelle, le relevage se fait par un distributeur simple effet.

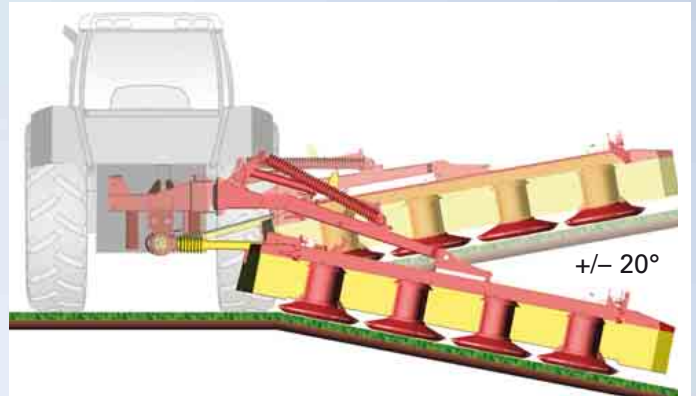

EUROCAT 315 H

EUROCAT – Faucheuses portées

L'utilisation jour après jour de la faucheuse doit être aussi confortable que possible. Pöttinger a porté une importance toute particulière à la sécurité, au confort de conduite et à une position de travail et de transport efficace.

Sécurité contre les obstacles – Fiable

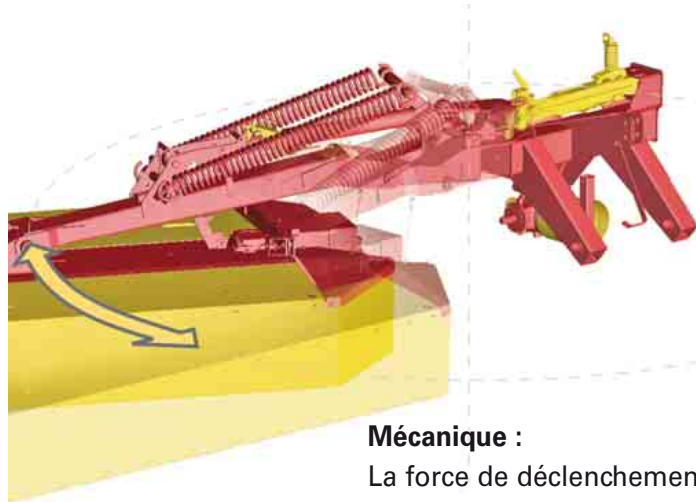

Mécanique :

La force de déclenchement est réglable par compression de rondelles Belleville, maintenant en position deux crochets – déclenchement sûr. Pour le transport sur route, le déverrouillage se fait depuis le siège du tracteur et la faucheuse peut pivoter vers l'arrière.

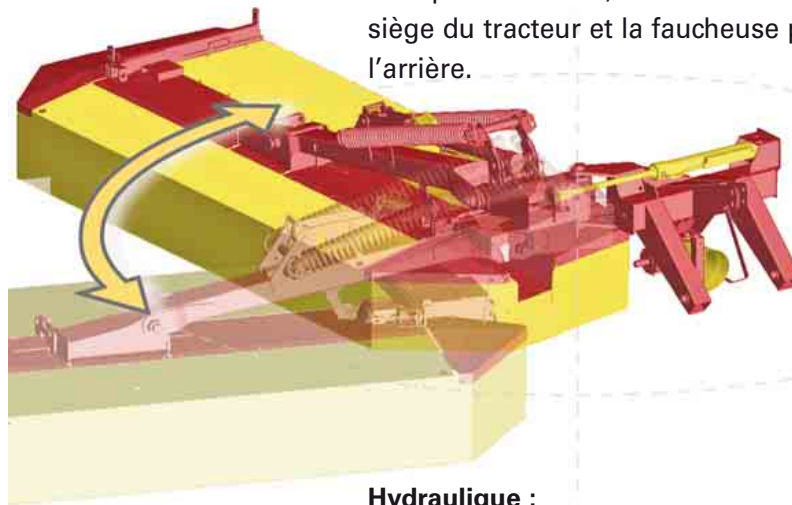

Hydraulique :

Dispositif de sécurité et de pivotement en un. En cas d'obstacle ou de surcharge, la faucheuse pivote vers l'arrière et peut être ramenée en position de travail par le distributeur hydraulique. En position arrière, la faucheuse est verrouillée par un clapet hydraulique pour un transport sur route en toute sécurité.

Relevage en virage :

Lors de demi-tour en bout de parcelle, le relevage tracteur reste en position inchangée et ne nécessite aucun réajustement. Simple relevage par distributeur simple effet. - confort d'utilisation et préservation du relevage et de l'arbre à cardans.



Position de transport – Depuis le siège du tracteur

Un vérin simple effet assure le repliage, le relevage tracteur reste en position inchangée.



Relevage latéral :

Pour la réduction de la hauteur de transport, il est possible de rabattre la protection latérale.



Pivotement vers l'arrière :

position idéale pour les passages bas ou étroits. Très bonne visibilité vers l'arrière.



Pivotement vers l'arrière et

repliage : la faucheuse est proche du tracteur et diminue ainsi le délestage de l'essieu avant.

Le cardan peut tourner dans toutes les positions, évitant ainsi de l'endommager en cas de fausses manœuvres.



EUROCAT 275 H ED

Conditionneur – Extra dry (ED)

Chaque professionnel sait que seul un fourrage de haute qualité garantit une production performante. Plus d'énergie dans le fourrage de base augmente le rendement des animaux et diminue les frais en compléments alimentaires. Le conditionneur "Extra dry", issu d'une étude menée en commun avec l'Institut des techniques agricoles (IMAG DLO) de Wenigen (Hollande) ouvre une nouvelle voie.

"Extra dry" – Dispositif d'épandage large

Le rotor projette le fourrage contre le capot répartiteur. Les déflecteurs ① répartissent le flux de fourrage sur toute la largeur de fauche. Chaque déflecteur peut être réglé indépendamment. Le fourrage est déposé en un tapis très aéré sur toute la surface disponible.

"Extra dry" – Formation d'andains

Pour la réalisation d'un andain, les deux tôles d'andainage ② et les deux déflecteurs extérieurs sont orientés vers le milieu. La largeur de l'andain est définie par la position des tôles.

Entraînement du rotor

La transmission du mouvement intervient par prise directe sur l'entraînement du lamier au travers de courroies ③.



Un tendeur de courroies large, monté sur ressorts, absorbe les surcharges pour garantir un entraînement fiable. Le basculement facile du tendeur permet un démontage rapide des courroies. Une protection efficace empêche l'enroulement du fourrage.

Le régime de rotation du conditionneur est de 860 tr/mn pour un conditionnement intensif.

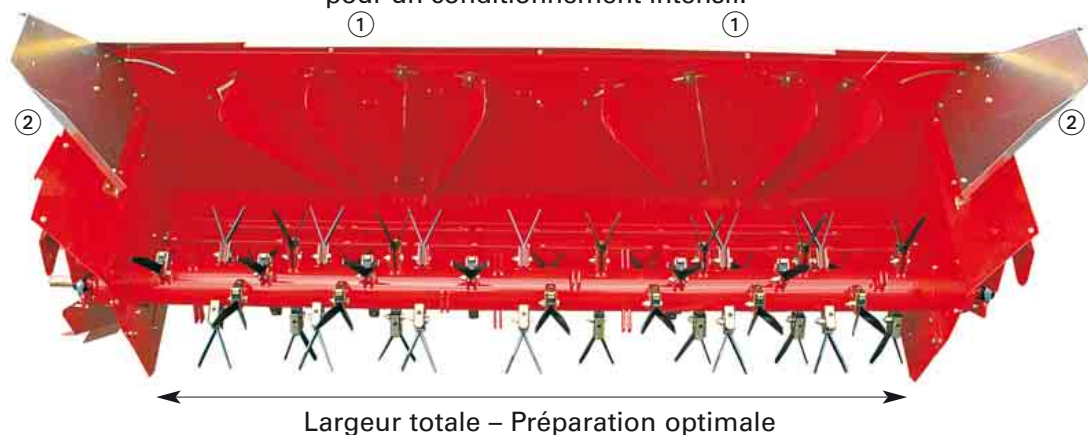

Démontage rapide par une seule personne

Si l'on souhaite travailler sans conditionneur, son démontage est très rapide.

- 1 Défaire le verrouillage rapide
- 2 Retirer les courroies d'entraînement
- 3 Enfiler les béquilles à roulettes et reculer
- 4 Mettre en place la protection arrière - Corriger la suspension –Terminé.





Conditionneur

Doigts métalliques en V en acier trempé, garantissant un flux continu de fourrage et une grande longévité. Montage souple des doigts sur silentblochs. Disposition spiralée des doigts sur le rotor.



Intensité du conditionnement.

Les barrettes soudées sur le volet du conditionneur (2) permettent un réglage efficace et facile de l'intensité du conditionnement. Un levier (1) permet de passer en continu d'un conditionnement délicat (légumineuses riches en feuilles) à un conditionnement intensif.

Le conditionneur attaque efficacement la cire protectrice de l'herbe puis dépose le fourrage sur toute la largeur de fauche.

Avantages du conditionneur

- Temps de séchage plus court, réduisant les risques météorologiques.
- Augmentation de la valeur énergétique jusqu'à 10% - Economie de compléments.
- Meilleure qualité d'ensilage par diminution rapide du pH.
- Gain de temps et simplification du chantier par suppression ou diminution du fanage.
- Un conditionnement délicat réduit les pertes de feuilles pour les fourrages fragiles et augmente ainsi la teneur en azote de l'ensilage.
- La réduction des passages sur la parcelle préserve le fourrage et la couche végétale.

Ainsi des économies pouvant aller jusqu'à 150 euros par hectare et par an peuvent être réalisées.



EUROCAT 275 H ED

CAT Faucheuses à tambours

Les Avantages comme sur les grandes ...

La suspension à ressorts et l'articulation centrale, les pitons d'attelage réglables, la caisse à outils intégrée dans le châssis, l'entraînement sûr par arbre à cardans avec roue libre et la sécurité contre les obstacles font partie de l'équipement standard.

La machine éprouvée pour les petites surfaces...

CAT 190 / 190 ED

Largeur de travail de 1,85 m

CAT 230 plus / plus ED

Largeur de travail de 2,25 m



Relevage

- Les déplacements dans la parcelle s'effectuent par simple relevage latéral. Aucune manipulation du relevage du tracteur.

Repliage vertical

- pour faciliter l'entretien, le remplacement des couteaux et le réglage de la hauteur de coupe.

Trois positions de transport sur

CAT 230 Plus / Plus ED

- Relevée hydrauliquement en position latérale.
- Relevée hydrauliquement en position arrière pour diminuer la largeur de transport (centre de gravité proche du tracteur)
- Simplement pivotée vers l'arrière pour limiter la hauteur de transport.



Données techniques

EUROCAT – Faucheuses frontales

| | Largeur de travail | Nombre de tambours | Couteaux par tambour | Rendement | Tracteur à partir de kWch | Poids |
|---|--------------------|--------------------|----------------------|-----------|---------------------------|---------|
| 276 F classic | 2,70 m | 4 | 3 | 2,70 ha/h | 40 / 55 | 650 kg |
| 276 plus F classic | 2,70 m | 4 | 3 | 2,70 ha/h | 40 / 55 | 660 kg |
| 316 F classic | 3,05 m | 4 | 3 | 3,20 ha/h | 44 / 60 | 720 kg |
| 316 plus F classic | 3,05 m | 4 | 3 | 3,20 ha/h | 44 / 60 | 730 kg |
| 316 F α-motion | 3,05 m | 4 | 3 | 3,20 ha/h | 44 / 60 | 870 kg |
| 316 F plus α-motion | 3,05 m | 4 | 3 | 3,20 ha/h | 44 / 60 | 895 kg |
| 316 F plus α-motion ED | 3,05 m | 4 | 3 | 3,20 ha/h | 52 / 70 | 1070 kg |

EUROCAT – Faucheuses portées





| | | | | | | |
|-----------------|--------|---|---|-----------|---------|---------|
| 275 H | 2,70 m | 4 | 3 | 2,70 ha/h | 52 / 70 | 870 kg |
| 275 H ED | 2,70 m | 4 | 3 | 2,70 ha/h | 59 / 80 | 1040 kg |
| 315 H | 3,05 m | 4 | 3 | 3,20 ha/h | 52 / 70 | 930 kg |





CAT – Faucheuses portées







| | | | | | | |
|-----------------|--------|---|---|-----------|---------|--------|
| 190 | 1,85 m | 2 | 3 | 1,70 ha/h | 30 / 40 | 512 kg |
| 190 ED | 1,85 m | 2 | 3 | 1,70 ha/h | 37 / 50 | 660 kg |
| 230 plus | 2,25 m | 2 | 4 | 2,20 ha/h | 44 / 60 | 650 kg |







Equipements

| | Attelage | Attelage Cat III | Régime 1000 trs/min | Régime 540 trs/min |
|-------------------------------|---|---|--|---|
| |  |  |  |  |
| CAT | | | | |
| 190 | Cat. I + II | – | – | Série |
| 190 ED | Cat. I + II | – | – | Série |
| 230 plus | Cat. II | – | – | Série |
| 230 plus ED | Cat. II | – | – | Série |
| EUROCAT | | | | |
| 275 H | Cat. II | Option | Série | Option |
| 275 H ED | Cat. III | Série | Série | Option |
| 315 H | Cat. III | Série | Série | Option |
| 276 F classic | Attelage rapide | – | Série | Option |
| 276 F plus classic | Attelage rapide | – | Série | Option |
| 316 F classic | Attelage rapide | – | Série | Option |
| 316 F plus classic | Attelage rapide | – | Série | Option |
| 316 <i>Q-motion</i> | Attelage rapide | – | Série | Option |
| 316 F plus <i>Q-motion</i> | Attelage rapide | – | Série | Option |
| 316 F plus <i>Q-motion</i> ED | Attelage rapide | – | Série | Option |

| | Sécurité hydraulique | Conditionneur ED | Protection arrière | Disques d'andainage à réglage centralisé |
|-------------------------------|---|---|--|---|
| |  |  |  |  |
| EUROCAT | | | | |
| 275 H | Option | Option | Série | – |
| 275 H ED | Option | Série | Option | – |
| 315 H | Série | – | Série | – |
| 276 F classic | – | – | Série | – |
| 276 F plus classic | – | – | Série | – |
| 316 F classic | – | – | Série | – |
| 316 F plus classic | – | – | Série | – |
| 316 <i>Q-motion</i> | – | Option | Série | Série |
| 316 F plus <i>Q-motion</i> | – | Option | Série | Série |
| 316 F plus <i>Q-motion</i> ED | – | Série | Option | Option |

| Disques d'andainage extérieur/intérieur | Disques d'andainage additionnels | Hauteur de coupe centralisée | Cales | Patins réhaussés + 20 mm | Eclairage |
|---|---|---|--|---|---|
|  |  |  |  |  |  |
| Option | - | - | Option | - | Option |
| - | - | - | Option | - | Option |
| Option | - | 30 – 60 mm | - | - | Option |
| - | - | 30 – 60 mm | - | - | Option |
| Série | Option | - | Option | Option | Option |
| Option | Option | - | Option | Option | Option |
| Série | Option | - | Option | Option | Option |
| Série | Option | - | Option | Option | Option |
| Série | Option | 40 – 65 mm | - | Option | Option |
| Série | Option | - | Option | Option | Option |
| Série | Option | 40 – 65 mm | - | Option | Option |
| Série | Option | - | Option | Option | Option |
| Série | Option | 40 – 65 mm | - | Option | Option |
| Option | Option | 40 – 65 mm | - | Option | - |

| Fixation rapide du conditionneur | Bequilles à roulettes pour conditionneur | 3ème point télescopique | Réhausse d'attelage + 200 mm |
|---|---|---|--|
|  |  |  |  |
| Option | Option | - | - |
| Option | Option | - | - |
| - | - | - | - |
| - | - | Option | Option |
| - | - | Option | Option |
| - | - | Option | Option |
| - | - | Option | Option |
| Option | Option | - | - |
| Option | Option | - | - |
| Option | Option | - | - |

La qualité pour l'avenir

Les machines, avec leur feuille de trèfle comme logo, rencontrent un succès international, par leur fiabilité, leur qualité et leur service.



Centre de mise en peinture par cataphorèse – **Qualité automobile**

Centre de découpe laser – précision extrême.

Nouveau centre de traitement – des pièces d'usure.

Construction ultra moderne avec l'aide de logiciels en 3-D.

TIZ Test de qualité des composants – Dans le nouveau centre de recherche et d'innovation (TIZ) sont simulées des conditions d'utilisation extrêmes pour définir les limites de résistance des composants.

Les pièces **"ORIGINAL-INSIDE"** de Pöttinger Pöttinger offrent des avantages appréciables à nos clients.

Remise de machine: Dans le réseau Pöttinger, chaque client a droit à une remise réglementaire de machine par son concessionnaire, pour un travail en toute sécurité.

Alois Pöttinger

Maschinenfabrik GmbH

A-4710 Grieskirchen
Industriegelände 1
Telefon +43 (0) 7248/600-0
Telefax +43 (0) 7248/600-2445

Pöttinger France

129b, la Chapelle
F-68650 Le Bonhomme
Tél.: 03.89.47.28.30
Fax: 03.89.47.28.39
e-mail: france@poettinger.fr
www.poettinger.fr

Pöttinger AG

Mellingerstrasse 11
CH-5413 Birmenstorf, Kt. Aargau
Tél.: +41 (0) 56 201 41 60
Fax +41 (0) 56 201 41 61
e-mail: info@poettinger.ch
www.poettinger.ch

Sales & Service for CANADA POETTINGER CANADA INC.

650, Route 112
St-Cesaire, J0L 1T0, PQ
CANADA
Tél.: (450) 469-5594
Fax: (450) 469-4466
e-mail: sales.canada@poettinger.ca

Importateur pour la Belgique:

Gaspart S.A.
Z.4. Broekooi 190
B-1730 Asse
Tél.: 02/467.38.11
Fax: 02/467.38.22
e-mail: info@gaspart.be
www.gaspart.be

www.poettinger.at – e-mail : landtechnik@poettinger.at

... réussissez vous aussi avec

PÖTTINGER